

Wellis®

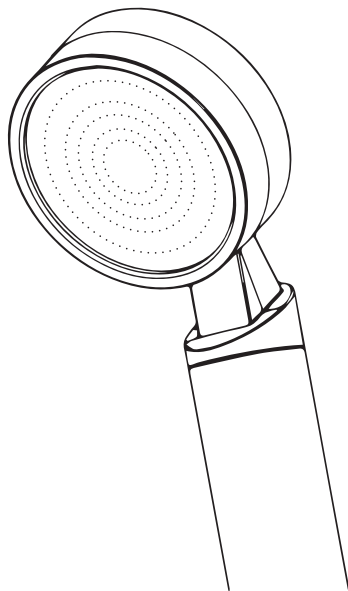

EN

Aura Aroma therapy Vitamin C shower head

Instruction manual

DE

Aura Aromatherapie Vitamin C-Dusche

Bedienungsanleitung

FR

Aromatherapie Aura Douche de vitamine C

Manuel d'instruction

HU

Aura aromaterápiás C-vitamions zuhanyfej

Használati utasítás

RO

Cap de duș cu aromaterapie și Vitamina C Aura

Instrucțiuni de utilizare

Aura Aroma therapy Vitamin C shower head

Features and Benefits



Chlorine Reduction

Reduces Chlorine from tap water. Vitamin C helps to remove trihalomethane and residual chlorine in tap water.



Vitamin C

Vitamin C Replenishment.

Contains Vitamin C concentrate that promotes healthier hair and skin.



Aroma Therapy

Aromatherapy Effect.

Aroma oils provide an refreshing scent which enhances relaxation and rejuvenation.



Negative ions Generates

Negative Ions.

With our innovative triangular spray plate holes, Aura shower head generates up to 421,000 negative ions/cc to revitalize your mind and body.



Water Saving and Water Pressure Boosting.

Water Saving and Water Pressure Boosting.

Our innovative tech provides optimized water pressure about 1.5~5 times more than a normal shower head and saves water by 15~30% (about 36,000 liters a year).

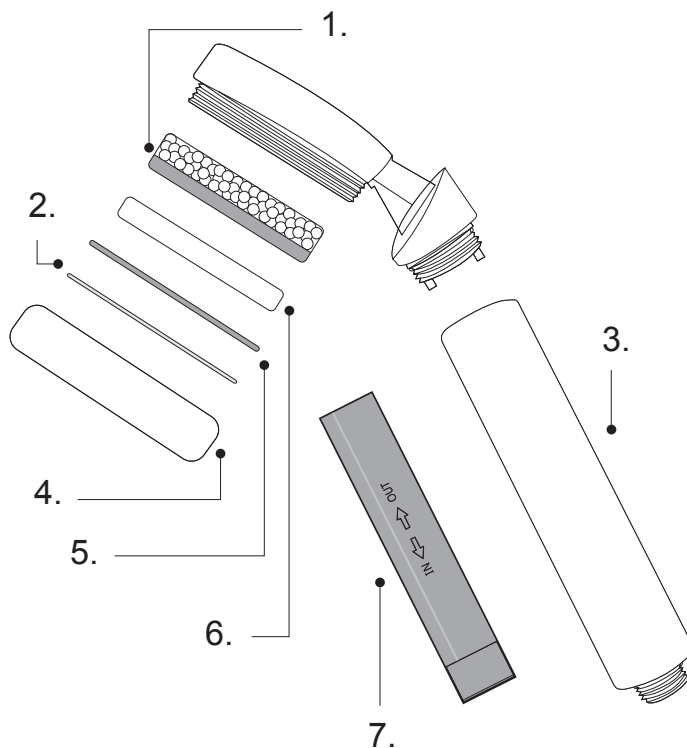

Code	The Accessory list
1	Antibacterial ceramic ball
2	Patented Spray Plate
3	Handle
4	Shower cap
5	O-ring
6	Micro Fabric filter
7	Aroma + Vitamin C filter

In areas where tap water contains excessive amounts of lime, it is best to remove the Micro fabric filter from the shower head or replace the Micro fabric filter regularly to avoid a build-up of lime in the Micro fabric filter and an interruption of water flow.

How to install the shower head (Handheld type)

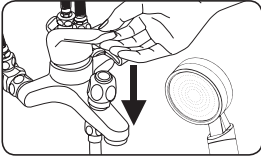

Turn off the faucet.

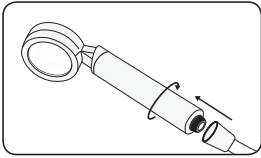

Separate shower head from hose by twisting counter clockwise.

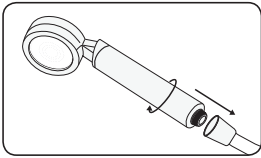

Assemble new shower head on the hose by turning it clockwise and fasten until tight.

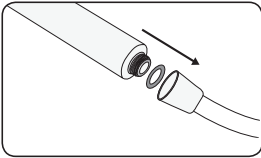

In case water leakage is found between a shower head and a hose, fasten items after putting the enclosed O-ring inside the hose.

When to replace Aroma vitamin C Cartridge

- Replace cartridge when yellow colour inside cartridge turns clear (approx 45~60 days).
- Check cartridge if you cannot smell aroma when in use.
- Each cartridge lasts about 45~60 days depending on usage.

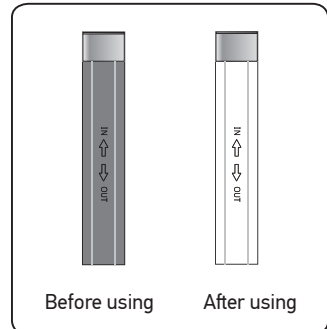

Before using

After using

How to replace Aroma Vitamin C filter (Handheld type)

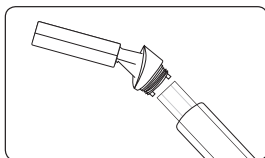

Unwind the top handle part of the shower head by turning it to the left and remove the used filter.

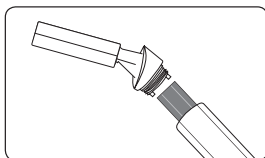

Insert a new cartridge back in place and assemble in reverse order.

How to use filter

ASS Normal filter

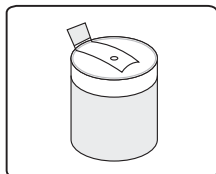

Remove the sticker before using.

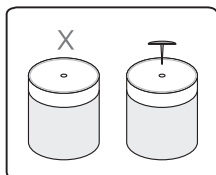

The cartridge is punched out at the factory. However, if you feel that the aroma is not intense enough, carefully expand it with a needle to the size right for you.

Cautions

The life of the aroma vitamin C cartridge and micro fabric filter differs and depends on the usage of each individual.

Be sure to comply with the instructions specified below.

Aroma Vitamin C cartridge

1. Do not use excessively at water temperature of 140°F (60°C) for more than 5 minutes as cartridge may be damaged.
It is advised not to drastically switch water temperatures, but rather slowly adjust water temperature for effective use.
2. Remove the cartridge from shower head, seal it and keep it in a cool place when not in use for a long time.
3. Do not use the cartridge if damaged or broken.
4. Keep cartridge out of direct sunlight and in cool room temperature.

Micro fabric filter

Replace or frequently clean the micro fabric filter as debris or foreign contaminants cause water stream to be scattered.

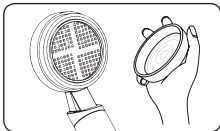

1. Turn cap to open.

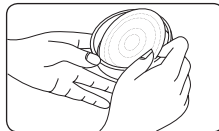

2. Separate spray plate from water cap.

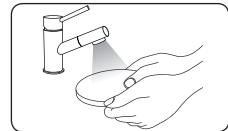

3. Wash micro fabric filter in running water.



4. Wash spray plate in running water.



5. Place spray plate inside cap, insert O-ring and assemble.

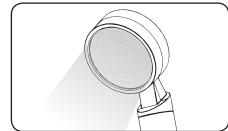

6. Check flow of water.

Cautions

1. Use only tap water.
 - The use of industrial water or heavy water may cause skin damage and dermatitis.
2. Check if there is any leakage in the joint areas after installation.
 - Insert a rubber packing in the joint areas.
3. Use it for only shower and washing purpose.
4. Do not put a shower head in the bathtub or basin for a long time.
5. Do not apply excessive force when assembling shower head. Discontinue use if the shower head has been broken.
6. Stop using if skin trouble is detected. Do not use vitamin scented cartridge if you have an allergic reaction to the fragrance.
 - If you are allergic to fragrance or Vitamin C, the use of filter may cause skin problems like hives, itching, rash, eczema etc.
7. Do not use benzene or paint thinner etc. when cleaning the product.
8. Company is not liable for any damages as result of use of Aura shower head & Vitamin C cartridge.

* This product is dedicated for bathroom use. Do not use any purpose other than specified or designated in the instruction manual.

Specification

Product Name	Aura
Material	ABS, Chrome coating, Stainless Steel
Temperature for use	Maximum: 80°C / Minimum: 15°C
Distributor	Wellis Magyarország Zrt.

* The product specification subject to change for product improvement without prior notice

Aura Aromatherapie Vitamin C-Dusche

Funktionen und Vorteile



Chlorreduktion

Reduziert Chlor aus Leitungswasser. Vitamin C hilft, Trihalomethan und Chlor im Leitungswasser zu entfernen.



Vitamin C

Vitamin C-Auffüllung.

Enthält Vitamin C-Konzentrat, das gesündere Haare und Haut fördert.



Aromatherapie

Aromatherapie-Effekt.

Aromaöle sorgen für einen erfrischenden Duft, der die Entspannung und Verjüngung fördert.



Erzeugt Negative Ionen

Negative Ionen.

Mit unseren innovativen dreieckigen Sprühplattenbohrungen erzeugt der Aura-Duschkopf bis zu 421.000 negative Ionen/cm³, um Körper und Geist zu revitalisieren.



Wassereinsparung und Erhöhung des Wasserdrucks.

Wassereinsparung und Erhöhung des Wasserdrucks.

Unsere innovative Technologie bietet einen optimierten Wasserdruck, der etwa 1,5 bis 5 Mal höher ist als bei einem normalen Duschkopf, und spart 15 bis 30% Wasser (etwa 36.000 Liter pro Jahr).

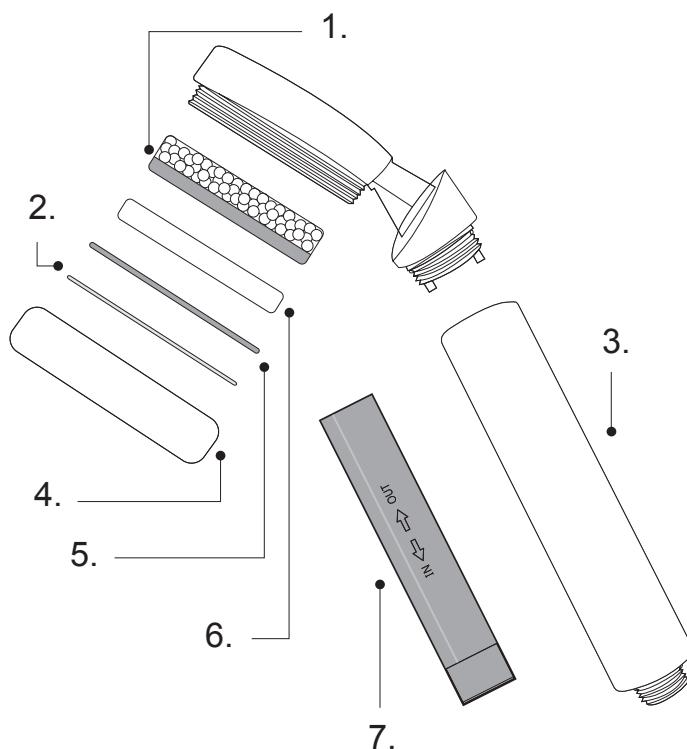

Code	Funktion
1	Antibakterielle Keramik-Kugel
2	Patentiertes Sprühplättchen
3	Griff
4	Duschhaube
5	O-Ring
6	Mikro-Gewebe-Filter
7	Aroma + Vitamin C-Filter

In Bereichen, in denen Leitungswasser übermäßig viel Kalk enthält, ist es am besten, den Micro-Gewebe-Filter aus dem Brausekopf zu entfernen oder den Micro-Gewebe-Filter regelmäßig zu wechseln, um Kalkansammlungen im Micro-Gewebe-Filter und eine Unterbrechung des Wasserflusses zu vermeiden.

So installieren Sie den Duschkopf (Handheld-Typ)

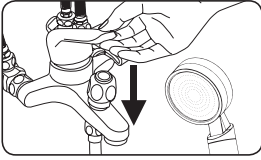

Schalten Sie den Wasserhahn aus.

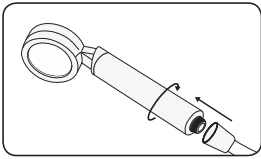

Trennen Sie den Duschkopf vom Schlauch, indem Sie ihn gegen den Uhrzeigersinn drehen.

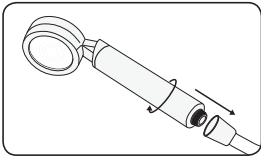

Montieren Sie den neuen Brausekopf am Schlauch, indem Sie ihn im Uhrzeigersinn drehen und festziehen.

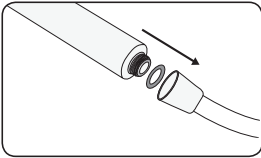

Wenn zwischen einem Duschkopf und einem Schlauch Wasserleckage auftritt, befestigen Sie die Teile, nachdem Sie den beiliegenden O-Ring in den Schlauch eingesetzt haben.

Wann Sie Aroma Vitamin C Patrone ersetzen sollten

- Ersetzen Sie die Patrone, wenn die gelbe Farbe der Patrone klar wird (ca. 45 bis 60 Tage).
- Überprüfen Sie die Patrone, wenn Sie während des Gebrauchs kein Aroma riechen können.
- Jede Patrone hält je nach Verwendung etwa 45 bis 60 Tage.

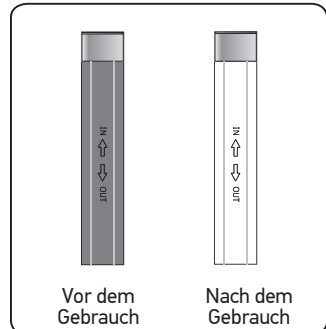

Vor dem
Gebrauch

Nach dem
Gebrauch

So ersetzen Sie den Aroma-Vitamin-C-Filter (Handheld-Typ)

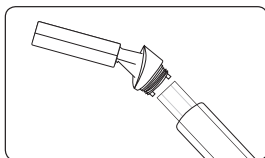

Drehen Sie den oberen Griff des Brausekopfes nach links und entfernen Sie den gebrauchten Filter.

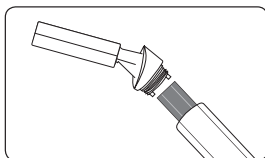

Drehen Sie den oberen Griff des Brausekopfes nach links und entfernen Sie den gebrauchten Filter.

Wie benutze ich den Filter?

ASS Normaler Filter

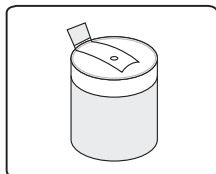

Entfernen Sie den Aufkleber vor der Verwendung.

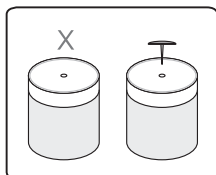

Die Patrone ist werkseitig perforiert. Wenn Sie jedoch das Gefühl haben, dass das Aroma nicht intensiv genug ist, erweitern Sie es vorsichtig mit einer Nadel auf die für Sie angemessenen Größe.

Vorsicht

Die Lebensdauer der Aroma-Vitamin-C-Patrone und des Mikrogewebe-Filters ist unterschiedlich und hängt von der Verwendung jedes einzelnen ab.

Beachten Sie unbedingt die unten angegebenen Anweisungen.

Aroma-Vitamin-C-Patrone

1. Bei einer Wassertemperatur von 60 ° C (140 ° F) länger als 5 Minuten nicht übermäßig verwenden, da die Patrone beschädigt werden kann.
Es wird empfohlen, die Wassertemperaturen nicht drastisch zu ändern, sondern die Wassertemperatur langsam für eine effektive Verwendung einzustellen.
2. Nehmen Sie die Patrone aus dem Duschkopf, verschließen Sie sie und bewahren Sie sie an einem kühlen Ort auf, wenn Sie sie längere Zeit nicht benutzen.
3. Verwenden Sie die Patrone nicht, wenn sie beschädigt oder kaputt ist.
4. Schützen Sie die Patrone vor direkter Sonneneinstrahlung und kühlen Raumtemperaturen.

Mikrogewebe-Filter

Ersetzen oder reinigen Sie den Mikrogewebe-Filter häufig, da Schmutz oder Fremdkörper zu einer Zerstreuung des Wasserstroms führen.

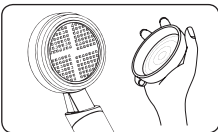

1. Kappe zum Öffnen drehen.



2. Sprühplatte von Wasserkappe trennen

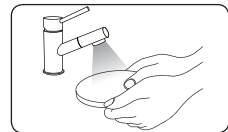

3. Waschen Sie den Mikrogewebe-Filter unter fließendem Wasser.

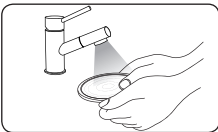

4. Sprühplatte unter fließendem Wasser waschen.



5. Sprühplatte in die Kappe einsetzen, O-Ring einsetzen und zusammenbauen.

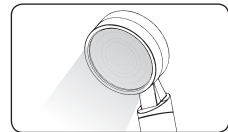

6. Wasserdurchfluss prüfen.

Vorsicht

1. Verwenden Sie nur Leitungswasser.
 - Die Verwendung von Brauchwasser oder schwerem Wasser kann Hautschäden und Dermatitis verursachen.
2. Prüfen Sie nach der Installation, ob in den Verbindungsbereichen Lecks vorhanden sind.
 - Legen Sie eine Gummidichtung in die Verbindungsbereiche ein.
3. Verwenden Sie es nur zum Duschen und Waschen.
4. Stellen Sie einen Duschkopf nicht für längere Zeit in die Badewanne oder das Waschbecken.
5. Wenden Sie beim Zusammenbauen des Duschkopfs keine übermäßige Kraft auf. Unterbrechen Sie die Verwendung, wenn der Duschkopf beschädigt ist.
6. Stoppen Sie die Verwendung, wenn Hautprobleme festgestellt werden. Verwenden Sie keine mit Vitaminen duftende Patrone, wenn Sie allergisch auf den Duft reagieren.
 - Wenn Sie allergisch gegen Duftstoff oder Vitamin C sind, kann die Verwendung eines Filters zu Hautproblemen wie Nesselsucht, Juckreiz, Rasher, Ekzem usw. führen.
7. Verwenden Sie zum Reinigen des Produkts kein Benzin oder Verdünner.
8. Das Unternehmen haftet nicht für Schäden, die durch die Verwendung des Aura Duschkopfs und der Vitamin C-Patrone entstehen.

* Dieses Produkt ist für die Verwendung im Badezimmer bestimmt. Verwenden Sie keinen anderen als den in der Bedienungsanleitung angegebenen oder angegebenen Zweck.

Spezifikation

Produktname	Aura
Material	ABS, Chrombeschichtung, Edelstahl
Temperatur für den Einsatz	Maximum: 80°C / Minimum: 15°C
Verteiler	Wellis Magyarorszá Zrt.

* Die Produktspezifikation kann ohne vorherige Ankündigung zur Produktverbesserung geändert werden.

Aromatherapie Aura Douche de vitamine C

Caractéristiques et avantages



Réduction de chlore

Réduit le chlore de l'eau du robinet. La vitamine C aide à éliminer le trihalométhane et le chlore résiduel dans l'eau du robinet.



Vitamine C

Reconstitution de vitamine C.

Contient un concentré de vitamine C qui favorise la santé des cheveux et de la peau.



Aromathérapie

Effet Aromathérapie.

Les huiles aromatiques fournissent un parfum rafraîchissant qui favorise la relaxation et le rajeunissement.



Les ions négatifs génèrent

Des ions négatifs.

Grâce à nos trous de pulvérisation triangulaires innovants, la pomme de douche Aura génère jusqu'à 421 000 ions négatifs/cc pour revitaliser votre esprit et votre corps.



Économie d'eau et augmentation de la pression d'eau.

Économie d'eau et augmentation de la pression d'eau.

Notre technologie innovante fournit une pression d'eau optimisée environ 1,5 à 5 fois supérieure à celle d'une pomme de douche normale et permet d'économiser de 15 à 30% d'eau (environ 36 000 litres par an).

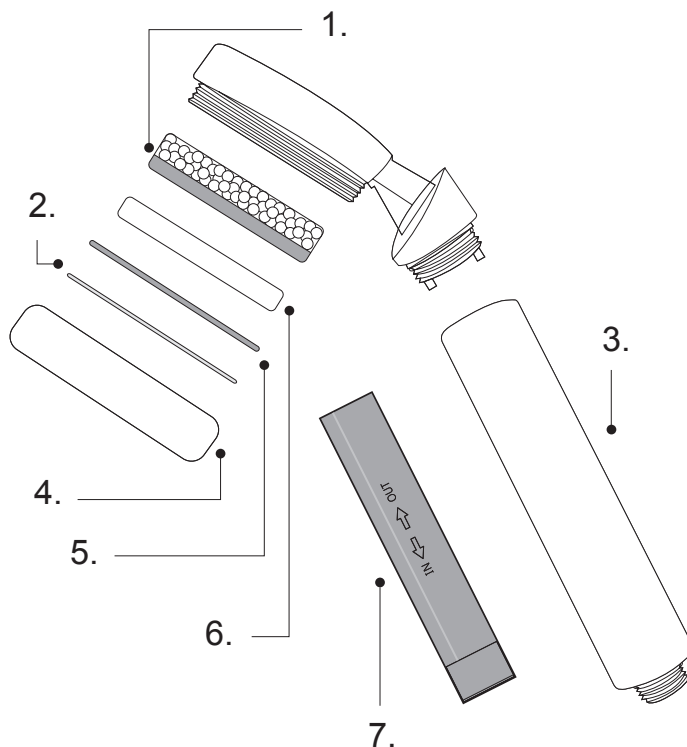

Code	La Liste d'Accessoires
1	Boule en céramique antibactérienne
2	Plaque de pulvérisation brevetée
3	Poignée
4	Bonnet de bain
5	Joint torique
6	Filtre en microfibre
7	Arome + filtre à vitamine C

Dans les zones où l'eau du robinet contient une quantité excessive de calcaire, il est préférable de retirer le filtre en tissu microfibre de la pomme de douche ou de remplacer le filtre en tissu régulièrement afin d'éviter une accumulation de calcaire dans le filtre en tissu Micro et une interruption du débit d'eau.

Comment installer la pomme de douche (type Handheld)

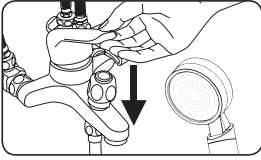

Fermez le robinet.

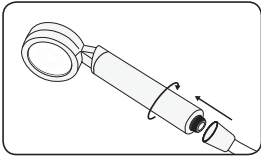

Séparez la pomme de douche du tuyau en tournant dans le sens contraire des aiguilles d'une montre.

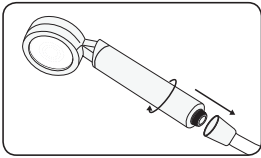

Assemblez la nouvelle pomme de douche sur le tuyau en le tournant dans le sens des aiguilles d'une montre et en le serrant jusqu'à ce qu'il soit bien serré.

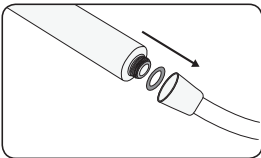

En cas de fuite d'eau entre une pomme de douche et un tuyau, fixez les articles après avoir mis le joint torique joint à l'intérieur du tuyau.

Quand remplacer Aroma vitamine C Cartridge

- Remplacez la cartouche lorsque la couleur jaune à l'intérieur de la cartouche devient claire (environ 45 ~ 60 jours).
- Vérifiez la cartouche si vous ne pouvez pas sentir l'arôme en cours d'utilisation.
- Chaque cartouche dure environ 45 ~ 60 jours selon l'utilisation.

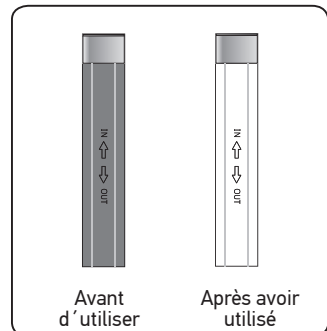

Avant
d'utiliser

Après avoir
utilisé

Comment remplacer le filtre Aroma à la vitamine C (Handheld portable)

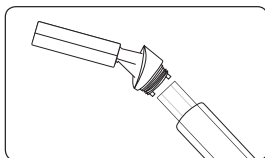

Détendez la partie supérieure de la pomme de douche en la tournant vers la gauche et retirez le filtre usagé.

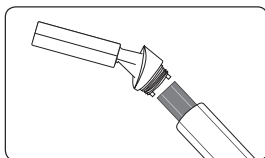

Insérez une nouvelle cartouche en place et assemblez dans l'ordre inverse.

Comment utiliser le filtre

Filtre normal ASS

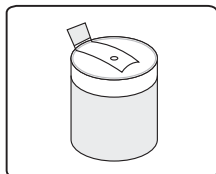

Enlevez l'autocollant avant d'utiliser.

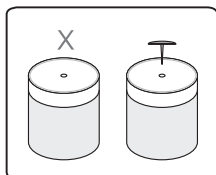

La cartouche est perforée en usine. Cependant, si vous considérez que l'arôme n'est pas assez intense, agrandissez-le soigneusement avec une aiguille à la taille convenable.

Précautions

La durée de vie de la cartouche de vitamine C et du filtre en microfibres aroma varie en fonction de l'utilisation de chaque individu.

Assurez-vous de respecter les instructions spécifiées ci-dessous.

Cartouche Aroma Vitamine C

1. Ne pas utiliser excessivement à une température de 60 ° C (140 ° F) plus de 5 minutes, car la cartouche pourrait être endommagée.
Il est conseillé de ne pas changer radicalement la température de l'eau, mais plutôt d'ajuster lentement la température de l'eau pour une utilisation efficace.
2. Retirez la cartouche de la pomme de douche, scellez-la et conservez-la dans un endroit frais lorsqu'elle n'est pas utilisée pendant une longue période.
3. N'utilisez pas la cartouche si elle est endommagée ou cassée.
4. Conservez la cartouche à l'abri de la lumière directe du soleil et dans une pièce à température ambiante fraîche.

Filtre en microfibre

Remplacez ou nettoyez fréquemment le filtre en microfibre car des débris ou des contaminants étrangers pourraient disperser le jet d'eau.

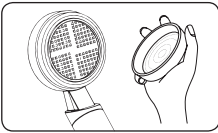

1. Tournez le capuchon pour l'ouvrir.



2. Séparer la plaque de pulvérisation du bouchon d'eau.

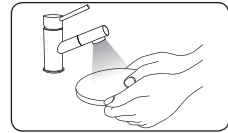

3. Laver le micro-filtre en tissu avec de l'eau courante.

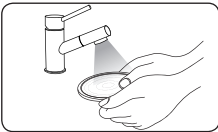

4. Laver la plaque de pulvérisation à l'eau courante.



5. Placez la plaque de pulvérisation à l'intérieur du capuchon, insérez le joint torique et assemblez.

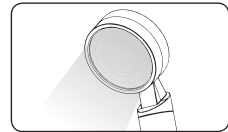

6. Vérifiez le débit d'eau.

Précautions

1. Utilisez uniquement de l'eau du robinet.
 - L'utilisation d'eau industrielle ou d'eau lourde peut provoquer des lésions de la peau et des dermatites.
2. Vérifiez s'il y a des fuites dans les zones de joint après l'installation.
 - Insérer un joint en caoutchouc dans les zones de jonction.
3. Utilisez-le uniquement à des fins de douche et de lavage.
4. Ne mettez pas de pomme de douche dans la baignoire ou le lavabo pendant une longue période.
5. Ne pas appliquer de force excessive lors du montage du pommeau de douche. Cessez l'utilisation si la pomme de douche a été cassée.
6. Arrêtez l'utilisation si un problème cutané est détecté. N'utilisez pas de cartouche de vitamine parfumée si vous avez une réaction allergique au parfum.
 - Si vous êtes allergique au parfum ou à la vitamine C, l'utilisation du filtre peut causer des problèmes de peau comme de l'urticaire, des démangeaisons, des irritations, de l'eczéma, etc.
7. N'utilisez pas de benzène ni de diluant à peinture, etc. pour nettoyer le produit.
8. La société décline toute responsabilité pour les dommages résultant de l'utilisation de la pomme de douche Aura & de la cartouche de vitamine C.

* Ce produit est dédié à une utilisation dans la salle de bain. Ne pas utiliser pour d'autres fins que celles spécifiées dans le manuel d'instructions.

Spécification

Nom du produit	Aura
Matériel	ABS, revêtement chromé, acier inoxydable
Température d'utilisation	Maximum: 80°C / Minimum: 15°C
Distributeur	Wellis Magyarország Zrt.

* Les spécifications du produit sont sous réserve de modification sans préavis pour améliorer le produit.

Aura aromaterápiás C-vitaminos zuhanyfej

Jellemzők és előnyök



Klórcsökkentés

Csökkenti a csapvíz klórtartalmát.

A C-vitamin elősegíti a trihalogén és a maradék klór eltávolítását a csapvízből.



C-vitamin

C-vitamin utánpótlás.

C-vitamin sűrítményt tartalmaz, ami egészségessé teszi a bőrt és a haját.



Aromaterápia

Aromaterápiás hatás.

Az aromaolaj frissítő illatot nyújt, amely elősegíti a pihenést és a megújulást.



Negatív ionok

Negatív ionokat generál

Az innovatív háromszög alakú permetezőlemez-lyukakkal, az Aroma zuhanyfej akár 421.000 negatívion/cc generálására képes, hogy az elmét és a testet egyaránt revitalizálja.



Vízspórolás és fokozott víznyomás

Vizet takarít meg és növeli a víznyomást.

Az innovatív technológiánk optimális, a szokványos zuhanyfejekhez képest 1,5-5-szörös víznyomást biztosít, illetve 15-30% vizet is megtakarít (kb. 36.000 litert évente).

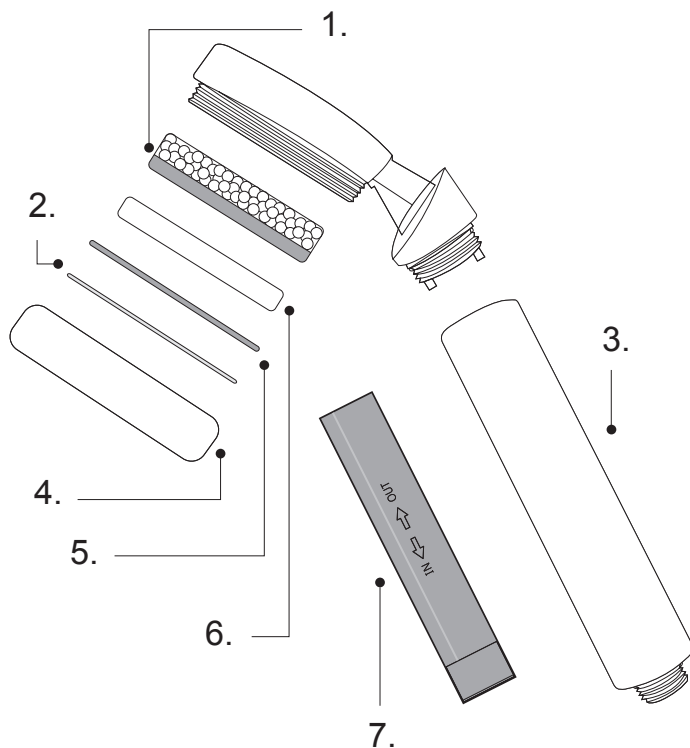

Kód	Kiegészítők listája
1	Antibakteriális kerámia gömb
2	Innovatív permetezőlemez
3	Fogantyú
4	Fedél
5	O-gyűrű
6	Mikroszövet szűrő
7	Aroma + C Vitamin szűrő

Olyan területeken, ahol a csapvíz mésztartalma túlzottan magas, javasoljuk, hogy távolítsa el a Mikro-szövetes szűrőt a zuhanyfejből vagy rendszeresen cserélje a Mikro-szövetes szűrőt, hogy elkerülje a Mikro-szövetes szűrőn a mész lerakódását és biztosítsa a víz zavartalan áramlását.

A zuhanyfej telepítése (Kézi típus)

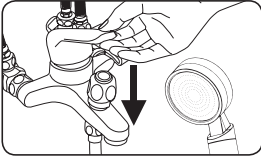

Zárja el a csapot.

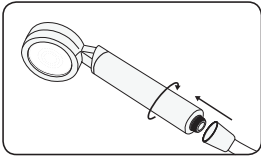

Vegye le a csőről a zuhanyfejet úgy, hogy az óra járásával ellenkező irányba csavarja.

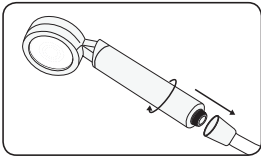

Helyezze az új zuhanyfejet a csőre úgy, hogy az óra járásával megegyező irányba csavarja, és húzza rá erősen.

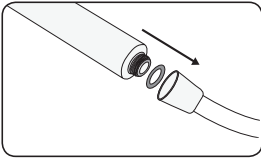

Ha csöpög a víz a zuhanyfej és a cső között, helyezzen a csőbe egy tömítőgyűrűt, majd alaposan rögzítse az elemeket.

Mikor kell cserélni a C-vitamin aroma-patron?

- Cserélje a patron, amint annak színe sárgáról átlátszóvá változik (kb. 45-60 nap).
- Ellenőrizze a patron, hogy érzi-e használat közben az aroma illatát.
- Használatától függően minden patron 45-60 napig tart.

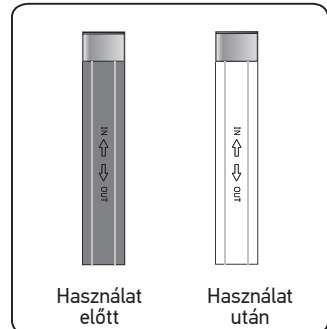

A C-vitamin aromaszűrő cseréje (Kézi típus)

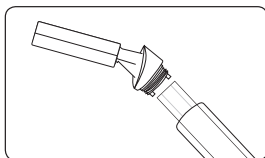

Csavarja le a zuhanyfej felső markolat részét úgy, hogy balra tekeri, majd vegye ki az elhasznált szűrőt.

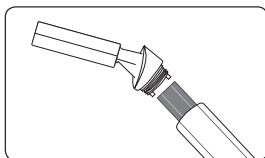

Helyezzen vissza egy új szűrőt és fordított sorrendben újra állítsa össze.

A szűrő használata

ASS Normal szűrő

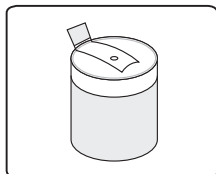

Használat előtt távolítsa el a matricát.

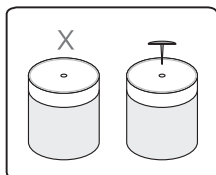

A patron gyárilag ki van lyukasztva. Azonban ha úgy érzi, hogy nem elég intenzív az aroma, akkor egy tűvel óvatosan bővítsse ki az Önnek megfelelő méretűre.

Óvintézkedések

A C-vitamin aroma-patron és a mikro-szövetes szűrő élettartama eltér, és különállóan függ a használattól.

Győződjön meg róla, hogy betartja az alábbi utasításokat.

C-vitamin aroma patron

1. Ne használjon 140°F-nél (60°C) magasabb hőmérsékletű vizet 5 percnél hosszabb ideig, mert az károsíthatja a patronot.
Javasoljuk, hogy ne hirtelen, hanem inkább lassan módosítsa a víz hőmérsékletét a hatékony használat érdekében.
2. Ha hosszú ideig nem használja, vegye ki a patronot a zuhanyfejből, zárja el és tartsa hűvös helyen.
3. Ne használja a patronot, ha sérült vagy törött.
4. Tartsa a patronot napfénytől elzárva, egy hűvös vagy szobahőmérsékletű helyen.

Mikro-szövetes szűrő

Cserélje, vagy gyakran tisztítsa a mikro-szövetes szűrőt, mivel a vízkő és az idegen szennyezőanyagok szétszórhatják a kiáramló vizet.

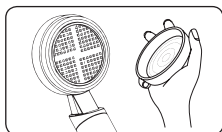

1. Forgassa el a sapkát, majd vegye le.

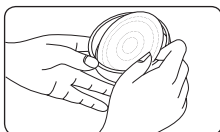

2. Vegye ki a permetezőlemezt a sapkából.

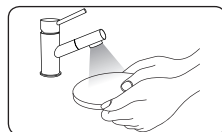

3. Folyó víz alatt mossa át a mikro-szövetes szűrőt.



4. Folyó víz alatt mossa át a permetezőlemezt.



5. Helyezze vissza a permetezőlemezt a sapkába, helyezzen be egy tömítőgyűrűt és illessze össze.

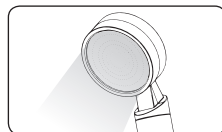

6. Ellenőrizze a víz áramlását.

Óvintézkedések

1. Kizárólag csapvizet használjon!
– Ipari vagy nehéz víz használata bőrsérülést és bőrgyulladást okozhat.
2. Ellenőrizze, hogy összeállítás után nincs-e szivárgás az illesztéseknél.
– Helyezzen tömítőgyűrűt az illesztésekhez.
3. Kizárólag zuhanyzási és fürdési célokra használja!
4. Ne helyezze a zuhanyfejet túl sokáig a fürdőkádba vagy a mosdóedénybe!
(Azért mert kiázik belőle a C-vitamin citrom patron.)
5. A zuhanyfej összeszerelésekor ne alkalmazzon túl nagy erőt! Ne használja a zuhanyfejet ha törött.
6. Ne használja, ha bőrproblémát észlel! Ne használja a vitamin-illatosított patront, ha az illat allergiás reakciót vált ki!
– Ha allergiás az illatra vagy a C-vitaminra, a szűrő használata bőrproblémákat okozhat, például kiütés, pörsenés, viszketés, ekcéma, stb.
7. A termék tisztításakor ne használjon benzint vagy festékdózt!
8. A Vállalat nem felel az Aura zuhanyfej és a C-vitamin patron használatából eredő sérülésekért!

* Ez a termék kizárólag fürdőszobai használatra készült.

Ne használja a használati útmutatóban leírtaktól eltérő célokra!

Adatok

Termék neve	Aura
Anyaga	ABS, Króm borítás, Rozsdamentes acél
Működési hőmérséklet	Maximum: 80°C / Minimum: 15°C
Forgalmazó	Wellis Magyarország Zrt.

* A termék leírása előzetes értesítés nélkül módosulhat a termékfejlesztések során.

Cap de duș cu aromaterapie și Vitamina C Aura

Caracteristici și avantaje



Reduce cantitatea de clor

Reduce cantitatea de clor din apa de la robinet.

Vitamina C contribuie la îndepărtarea trihalogenilor și a clorului rezidual din apa de la robinet.



Vitamina C

Încărcare cu vitamina C.

Conține concentrat de vitamina C, care asigură sănătatea pielii și a părului.



Aromaterapie

Efect aromaterapie.

Uleiul aromatic oferă un miros revigorant, care contribuie la relaxare și regenerare.



Ioni negativi

Generează ioni negativi.

Datorită orificiilor de pulverizare triunghiulare inovatoare capul de duș Aroma poate genera până la 421.000 ioni negativi/cm, revitalizând astfel corpul și mintea.



Economie de apă și presiune crescută

Economisește apa și crește presiunea.

Tehnologia noastră inovatoare asigură o presiune de apă de 1,5 - 5 ori mai mare față de capetele de duș tradiționale, respectiv economisește între 15-30% de apă (aprox. 36.000 litri pe an).

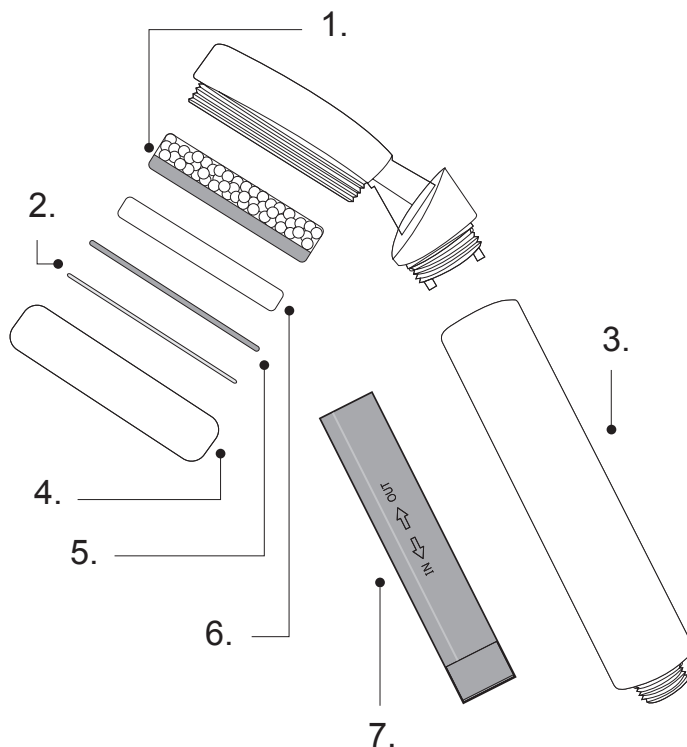

Cod	Listă de piese
1	Sferă ceramică antibacteriană
2	Placă de pulverizare inovatoare
3	Mâner
4	Capac
5	Garnitură inelară
6	Filtru microfibre
7	Filtru Aroma + Vitamina C

În zonele în care conținutul de calcar al apei de la robinet este foarte mare, se recomandă îndepărtarea filtrului cu microfibre din capul de duș sau înlocuirea periodică a acestuia pentru a evita depunerile de calcar și asigurarea curgerii libere a apei.

Montarea capului de duș (de mână)

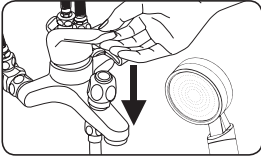

Închideți robinetul.

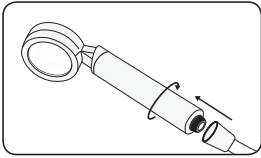

Scoateți capul de duș de pe țeavă rotind în sens antiorar.

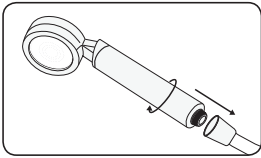

Montați capul de duș de pe țeavă rotind în sens orar și strângeți bine.

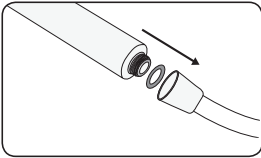

Dacă picură apa între capul de duș și țeavă, așezați o garnitură în țeavă, apoi fixați bine elementele.

Când se înlocuiește cartușul Aroma cu vitamina C?

- Înlocuiți cartușul atunci când din galben devine transparent (aprox. 45-60 de zile).
- Verificați cartușul, dacă se simte mirosul aromei.
- În funcție de utilizare, un cartuș durează între 45 și 60 de zile.

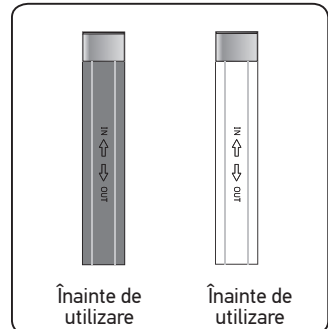

Înlocuirea filtrului Aroma cu vitamina C (de mână)

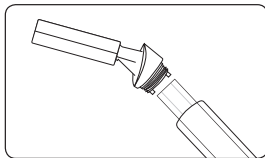

Deșurubați partea superioară a mânerului capului de duș rotind spre stânga, apoi scoateți filtrul uzat.

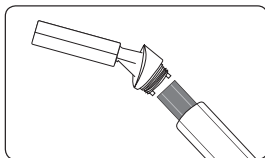

Așezați un filtru nou și repetați procedura în sens invers.

Utilizarea filtrului

Filtru normal ASS

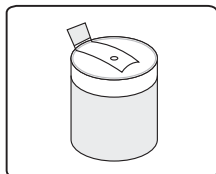

Îndepărtați eticheta înainte de utilizare

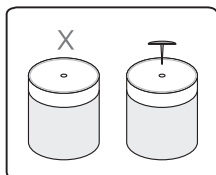

Cartușul este poansonat din fabrică. Cu toate acestea, în cazul în care considerați că aroma nu este suficient de intensă, lărgiți orificiile cu atenție, folosind un ac pentru a obține dimensiunea potrivită pentru dvs.

Măsuri de precauție

Durata de viață a cartușului Aroma cu vitamina C și a filtrului cu microfibre diferă și se uzează diferit.

Asigurați-vă că respectați instrucțiunile.

Cartuș aroma cu Vitamina C

- Nu folosiți apă mai fierbinte de 140°F (60°C) mai mult de 5 minute, aceasta poate deteriora cartușul.
Se recomandă reglarea apei în trepte, în vederea utilizării eficiente.
- Dacă nu se folosește timp îndelungat, scoateți cartușul din capul de duș și păstrați-l într-un loc răcoros.
- Nu folosiți cartușul dacă este deteriorat sau spart.
- Păstrați cartușul ferit de razele soarelui, într-un loc răcoros sau la temperatura camerei.

Filtru cu microfibre

Înlocuiți sau curățați frecvent filtru cu microfibre, deoarece calcarul și murdăria pot dispersa apa.

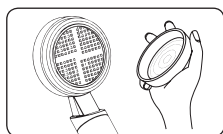

1. Rotiți capul și scoateți-l.

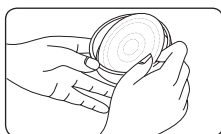

2. Scoateți placa de ridicare din cap.

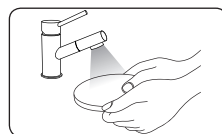

3. Spălați filtrul cu microfibre sub apă curentă.



4. Spălați placa de pulverizare sub apă curentă.

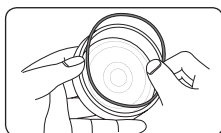

5. Puneți la loc placa de pulverizare în cap, alături de o garnitură și asamblați-le.

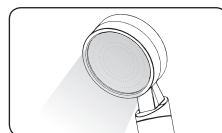

6. Verificați curgerea apei.

Măsuri de precauție

1. Folosiți numai apă de la robinet!
 - Utilizarea apei industriale sau apei grele poate cauza rănirea și inflamarea pielii.
2. Verificați dacă există scurgeri după asamblare.
 - Folosiți garnituri la îmbinări.
3. A se utiliza exclusiv pentru a face duș!
4. Nu lăsați capul de duș prea mult timp în cadă sau în vasul de duș!
(Pentru că se dizolvă cartușul cu vitamina C)
5. La asamblarea capului de duș nu aplicați o forță prea mare! Nu folosiți capul de duș dacă este deteriorat.
6. Nu utilizați dacă constatați probleme de piele! Nu folosiți cartușul aromat, cu vitamină, dacă mirosul provoacă reacții alergice!
 - Dacă sunteți alergic la miros sau vitamina C, utilizarea filtrului poate provoca probleme de piele, de exemplu eczeme, erupții, mâncărimi etc.
7. Nu folosiți benzină sau diluant pentru curățarea produsului!
8. Societatea nu răspunde pentru rănirile provocate de capul de duș Aura și cartușul cu vitamina C!

* Acest produs este destinat exclusiv utilizării în baie.

Nu folosiți în alte scopuri decât cele specificate în instrucțiunile de utilizare!

Date

Denumirea produsului	Aura
Material	ABS, strat de crom, oțel inoxidabil
Temperatura de funcționare	Maximum: 80°C / Minimum: 15°C
Distribuitor	Wellis Magyaroszárg Zrt.

* Descrierea produsului se poate modifica fără o notificare prealabilă în cursul dezvoltării produselor.

Wellis®

CE